

Документ подписан простой электронной подписью  
Информация о владельце:  
ФИО: Наумова Наталия Александровна  
Должность: Ректор  
Дата подписания: 24.10.2024 14:21:41  
Уникальный программный ключ:  
6b5279da4e034bff679172803da5b7b559fc69e7

**МИНИСТЕРСТВО ОБРАЗОВАНИЯ МОСКОВСКОЙ ОБЛАСТИ**  
Государственное образовательное учреждение высшего образования Московской области  
**МОСКОВСКИЙ ГОСУДАРСТВЕННЫЙ ОБЛАСТНОЙ УНИВЕРСИТЕТ**  
(МГОУ)

Кафедра физиологии, экологии человека и медико-биологических знаний

УТВЕРЖДЕН  
на заседании кафедры  
Протокол от « 16 » *ок* 2019 г., № 10  
Зав. кафедрой *И* /Молоканова Ю.П./

**ФОНД  
ОЦЕНОЧНЫХ СРЕДСТВ**

по учебной дисциплине  
**ВОЗРАСТНАЯ АНАТОМИЯ, ФИЗИОЛОГИЯ И ПСИХОЛОГИЯ**

**Направление подготовки**  
44.04.01 – Педагогическое образование

**Программа подготовки**  
«Социально-экономическое образование»

Мытищи  
2019

## ФОНД ОЦЕНОЧНЫХ СРЕДСТВ ДЛЯ ПРОВЕДЕНИЯ ТЕКУЩЕЙ И ПРОМЕЖУТОЧНОЙ АТТЕСТАЦИИ ПО ДИСЦИПЛИНЕ

### 1. Перечень компетенций с указанием этапов их формирования в процессе освоения образовательной программы

Код и наименование компетенции	Этапы формирования
УК – 1. Способен осуществлять критический анализ проблемных ситуаций на основе системного подхода, вырабатывать стратегию действий.	1. Работа на учебных занятиях. 2. Самостоятельная работа

### 2. Описание показателей и критериев оценивания компетенций на различных этапах их формирования, описание шкал оценивания

Оцениваемые компетенции	Уровень сформированности	Этап формирования	Описание показателей	Критерии оценивания	Шкала оценивания
УК–1	Пороговый	1. Работа на учебных занятиях. 2. Самостоятельная работа	<i>Знать:</i> – возрастные особенности анатомии, физиологии и психологии детей и подростков; – методы и методики критического анализа проблемных ситуаций учебно-воспитательного процесса и выбора целесообразной стратегии действий; – способы применения полученных фундаментальных знаний в профессиональной деятельности. <i>Уметь:</i> – применять теоретические знания и фундаментальные представления о возрастной анатомии, физиологии и психологии в практической профессиональной деятельности.	Устный опрос, лабораторно-практическая работа, тестирование, письменная работа	Шкала оценивания устного опроса Шкала оценивания выполнения лабораторно-практической работы. Шкала оценивания тестирования. Шкала оценивания письменных работ. Шкала оценивания доклада. Шкала оценивания презентации.
УК–1	Продвинутый	1. Работа на учебных	<i>Уметь:</i> – применять	Выполнение лабораторно-	Шкала оценивания

		занятиях. 2. Самостоятельная работа	теоретические знания и фундаментальные представления о возрастной анатомии, физиологии и психологии в практической профессиональной деятельности.  <i>Владеть:</i> – навыками ведения дискуссии, постановки и решения задач в профессиональной учебно-воспитательной деятельности; – навыками критического анализа проблемных ситуаций в сфере профессиональной деятельности; – навыками планирования и реализации стратегии действий в сфере профессиональной деятельности.	практических работ. Выполнение контрольного тестирования и письменных работ.  Подготовка доклада с презентацией. Отчетный конспект. Отчетные методики.	выполнения лабораторно-практических работ. Шкала оценивания контрольного тестирования. Шкала оценивания письменных работ. Шкала оценивания доклада. Шкала оценивания презентации. Шкала оценивания отчетного конспекта. Шкала оценивания отчетной методики.
--	--	--	---	---	---

### Шкала оценивания устного опроса

<i>Критерии оценивания</i>	<i>Баллы</i>
Ответ полный и содержательный, соответствует теме; магистрант умеет аргументировано отстаивать свою точку зрения, демонстрирует знание терминологии дисциплины. Отличное усвоение материала.	2
Ответ соответствует теме; магистрант умеет отстаивать свою точку (хотя аргументация не всегда на должном уровне); демонстрирует хорошее знание терминологии дисциплины. Хорошее усвоение материала.	1,5
Ответ в целом соответствует теме (не отражены некоторые аспекты); магистрант умеет отстаивать свою точку (хотя аргументация не всегда на должном уровне); демонстрирует хорошее знание терминологии дисциплины. Хорошее усвоение материала.	1
Ответ неполный как по объему, так и по содержанию (хотя и соответствует теме); аргументация не на соответствующем уровне, некоторые проблемы с употреблением терминологии дисциплины. Удовлетворительное усвоение материала.	0,5
Затруднение с ответом на поставленные вопросы. Неудовлетворительное усвоение материала	-0,5

<b>Максимальное количество баллов (при работе на 8 аудиторных занятиях)</b>	<b>16</b>
---	-----------

### Шкала оценивания выполнения лабораторно-практической работы

<b>Критерии оценивания</b>	<b>Баллы</b>
Работа выполнена полностью по плану и сделаны развернутые самостоятельные выводы;	2
Работа выполнена правильно не менее чем на половину или допущена существенная ошибка. Сделаны выводы по предложенному шаблону	1,5
Работа выполнена правильно не менее чем на половину или допущена существенная ошибка. Выводы не сделаны.	1
Работа выполнена правильно менее чем на половину и допущена существенная ошибка. Выводы не сделаны.	0,5
<b>Максимальное количество баллов (выполнение 6 лабораторно-практических работ)</b>	<b>12</b>

### Шкала оценивания тестирования

<b>Доля правильных ответов (%)</b>	<b>Оценка</b>	<b>Баллов</b>
0–19	«неудовлетворительно»	1
20–29	«посредственно»	1,5
30–39	«допустимо»	2
40–49	«удовлетворительно»	2,5
50–59	«нормально»	3
60–69	«хорошо»	3,5
70–79	«очень хорошо»	4
80–89	«отлично»	4,5
90–100	«превосходно»	5
<b>Максимальное количество баллов (за одну тестовую работу)</b>		<b>5</b>

### Шкала оценивания контрольных письменных работ

<b>Критерии оценивания</b>	<b>Баллы</b>
Даны полноценные ответы на все поставленные вопросы	2
Даны недостаточно полные ответы на все поставленные вопросы	1,5
Дан полноценный ответ на половину поставленных вопросов	1
Дан недостаточно полноценный ответ на половину поставленных вопросов	0,5
Письменная контрольная работа не выполнена или выполнена абсолютно не правильно	0,5
<b>Максимальное количество баллов (за одну письменную работу)</b>	<b>2</b>

### Шкала оценивания доклада

<b><i>Критерии оценивания</i></b>	<b><i>Баллы</i></b>
Доклад соответствует заявленной теме; сообщение логически структурировано; изложение материала лаконично, без повторений и отступлений от темы; доклад выполнен с привлечением более 5 авторитетных научных и практических источников по теме; в докладе излагается авторский проект, исследование или эксперимент; магистрант дает развернутые ответы на вопросы по теме доклада.	5
Доклад соответствует заявленной теме; сообщение логически структурировано; изложение материала лаконично, без повторений и отступлений от темы; доклад выполнен с привлечением более 5 авторитетных научных и практических источников по теме; в докладе присутствуют элементы авторской актуализации информации; магистрант дает развернутые ответы на вопросы по теме доклада.	4
Доклад соответствует заявленной теме; сообщение логически структурировано; изложение материала лаконично, без повторений и отступлений от темы; доклад выполнен с привлечением 3–5 научных и практических источников по теме; магистрант дает развернутые ответы на вопросы по теме доклада.	3
Доклад в целом соответствует заявленной теме; сообщение логически не структурировано; материал излагается хаотично, с повторами и отступлениями от темы; доклад выполнен с привлечением не менее 3 научных и практических источников по теме; магистрант отвечает на вопросы по теме доклада, повторяя текст доклада.	2
Доклад не совсем соответствует заявленной теме; сообщение логически не структурировано; материал излагается хаотично, с повторами и отступлениями от темы; доклад выполнен с использованием менее 3 научных и практических источников по теме или более 3, но не достаточно авторитетных источников информации; магистрант допускает ошибки при изложении материала, отвечает на часть вопросов по теме доклада, повторяя текст доклада.	1
Доклад не подготовлен.	0

### **Шкала оценивания презентации**

<b><i>Критерии оценивания</i></b>	<b><i>Баллы</i></b>
Представляемая информация систематизирована, последовательна и логически связана. Проблема раскрыта полностью.	0,5
Презентация иллюстрирует доклад, не дублируя его текст.	0,5
Целесообразно использованы возможности технологии Power Point. Цветовая гамма презентации, цвет и размер шрифта легко воспринимается, не раздражает, не утомляет, легко читается.	0,5
Каждый слайд имеет заголовок.	0,5
Иллюстрации имеют подписи, таблицы – названия, гистограммы и графики – подписи и легенду, схемы понятны и читаемы.	0,5
В тексте нет орфографических, технических и прочих ошибок.	0,5
В презентации имеются следующие слайды: – титульный (с полным объемом информации о теме доклада, авторе, месте и дате выполнения работы),	0,5

– слайды, иллюстрирующие доклад,	0,5
– слайд со списком использованных источников информации,	0,5
– финальный слайд с благодарностью слушателям.	0,5

### Шкала оценивания отчетного конспекта

Критерии оценивания	Баллы
Содержание соответствует поставленным цели и задачам, изложение материала отличается логичностью и смысловой завершенностью, автор показал владение материалом, умение четко, аргументировано и корректно структурировано отвечать на поставленные вопросы, – «отлично»	10–12
Содержание недостаточно полно соответствует поставленным цели и задачам, работа выполнена на недостаточно широкой источниковой базе и не учитывает новейшие достижения науки, изложение материала недостаточно конкретизировано, студент показал достаточно уверенное владение материалом, однако недостаточное умение четко, аргументировано и корректно отвечать на поставленные вопросы и анализировать и структурировать материал – «хорошо».	7–9
Содержание не отражает особенности проблематики темы работы; содержание работы не полностью соответствует поставленным задачам, источниковая база является фрагментарной и не позволяет качественно решить все поставленные в работе задачи, работа не учитывает значимые достижения темы, автор показал неуверенное владение материалом, неумение структурировать информацию и отвечать на вопросы – «удовлетворительно»	4–6
Работа не имеет логичной структуры, содержание работы в основном не соответствует теме, источниковая база исследования является недостаточной для решения поставленных задач, автор показал неуверенное владение материалом, неумение анализировать, структурировать и конспектировать материал – «неудовлетворительно»	1–3
<b>Максимальное количество баллов</b>	12

### Шкала оценивания отчетной методики

<i>Критерии оценивания</i>	<i>Баллы</i>
1. Раскрыты следующие элементы: 1) тема, 2) автор(ы) 3) цель, 4) задачи, 5) оборудование и материалы 6) ход работы 7) раздаточные материалы / опросники / карточки 8) интерпретация результатов 9) список источников информации, 10) приложения.	1
2. Доступность и целесообразность выбранной методики.	1

3. В практической части изложены элементы авторской интерпретации классических методов, экспериментальных моделей, и т.п.	1
4. В тексте отсутствуют орфографические, стилистические, грубые тематические ошибки. Слова в предложениях согласованы.	1
5. Информация изложена научным языком. Использована форма научного изложения доступная для понимания. Специальные термины вынесены в глоссарий с пояснениями.	1
6. Соблюдены требования к оформлению ( <a href="http://vestnik-mgou.ru/Home/ForAuthors#p2">http://vestnik-mgou.ru/Home/ForAuthors#p2</a> ): 1) все разделы, подразделы имеют заголовки, дублированные в оглавлении, 2) в тексте расставлены ссылки на источники информации, приведенные в списке источников информации, 3) список источников информации оформлен в соответствии с библиографическими требованиями, 4) все иллюстрации имеют названия и, при необходимости, пояснения, 5) текст выполнен в формате Microsoft Word, шрифт Times New Roman, кегль 14, поля 2,5 см со всех сторон, интервал полуторный. Уплотнение интервалов запрещено, 6) объем работы – не более 15 страниц, не считая приложений.	1
7. Методика прошла апробацию, актуальность, доступность и целесообразность подтверждены.	1
8. Соблюдены сроки предоставления материалов преподавателю.	1

### **5.3. Типовые контрольные задания или иные материалы, необходимые для оценки знаний, умений, навыков и (или) опыта деятельности, характеризующих этапы формирования компетенций в процессе освоения образовательной программы**

#### ***Примерные темы лабораторно-практических работ***

*Лабораторно-практическая работа №1: «Среднестатистические и индивидуальные особенности соматического и функционального развития соматических систем организма детей и подростков»*

Ход работы:

1. Обсуждение проблемных вопросов темы.
2. Лабораторно-практическая работа по заданиям раздаточных пособий.
3. Проведение расчетов.
4. Формулировка выводов.
5. Заполнение отчетных листов.
6. Обсуждение результатов.

*Лабораторно-практическая работа №2: «Принципы формирования и управления поведенческим актом детей и подростков»*

Ход работы:

1. Обсуждение проблемных вопросов темы.
2. Лабораторно-практическая работа по заданиям раздаточных пособий.
3. Проведение расчетов.
4. Формулировка выводов.
5. Заполнение отчетных листов.
6. Обсуждение результатов.

*Лабораторно-практическая работа №3: «Создание и поддержание физиологически*

благоприятных и психологически комфортных условий воспитания и обучения детей и подростков»

Ход работы:

1. Обсуждение проблемных вопросов темы.
2. Лабораторно-практическая работа по заданиям раздаточных пособий.
3. Проведение расчетов.
4. Формулировка выводов.
5. Заполнение отчетных листов.
6. Обсуждение результатов.

*Лабораторная работа №4. «Возрастные особенности мотивационной и познавательной сферы детей и подростков»*

Ход работы:

1. Обсуждение проблемных вопросов темы.
2. Лабораторно-практическая работа по заданиям раздаточных пособий.
3. Проведение расчетов.
4. Формулировка выводов.
5. Заполнение отчетных листов.
6. Обсуждение результатов.

*Лабораторно-практическая работа №5. «Возрастные анатомо-физиологические особенности системы восприятия и аналитико-синтетической деятельности детей и подростков»*

Ход работы:

1. Обсуждение проблемных вопросов темы.
2. Лабораторно-практическая работа по заданиям раздаточных пособий.
3. Проведение расчетов.
4. Формулировка выводов.
5. Заполнение отчетных листов.
6. Обсуждение результатов.

*Лабораторно-практическая работа №6. «Возрастные анатомо-физиологические особенности развития сигнальных систем действительности детей и подростков»*

Ход работы:

1. Обсуждение проблемных вопросов темы.
2. Лабораторно-практическая работа по заданиям раздаточных пособий.
3. Проведение расчетов.
4. Формулировка выводов.
5. Заполнение отчетных листов.
6. Обсуждение результатов.

### ***Примерный перечень вопросов для опроса и собеседования***

**Тема 1.** *Представление о возрастных особенностях организма в разные периоды онтогенеза человека. Среднестатистические и индивидуальные особенности соматического и функционального развития соматических систем организма детей и подростков. Критерии и методы их оценивания.*

1. Возрастные периоды постнатального онтогенеза, их характеристика.
2. Сенситивные периоды развития, их характеристика.
3. Понятие о календарном и биологическом возрасте.
4. Принципы определения биологического возраста.
5. Понятие об акселерации и ретардации как.
6. Соматометрические методы оценки развития детей и подростков.
7. Соматоскопические методы оценки развития детей и подростков.
8. Физиологические методы оценки развития детей и подростков.
9. Психологические методы оценки развития детей и подростков.



10. Методы оценки готовности ребенка к обучению в школе.

**Тема 2.** *Понятие о рефлекторной основе поведения. Возрастные и индивидуальные особенности. Принципы формирования и управления поведенческим актом детей и подростков.*

1. Понятие о рефлексе как основе поведения.
2. Сравнительная характеристика безусловных и условных рефлексов.
3. Понятие об инстинкте и динамическом стереотипе.
4. Правила выработки условного рефлекса.
5. Классификация условных рефлексов по критерию условного сигнала.
6. Характеристика раздражителей первой и второй сигнальной системы.
7. Понятие о торможении условно-рефлекторной деятельности.
8. Характеристика индукционного торможения условно-рефлекторной деятельности.
9. Характеристика запредельного торможения условно-рефлекторной деятельности.
10. Характеристика угасательного торможения условно-рефлекторной деятельности.
11. Характеристика дифференцировочного торможения условно-рефлекторной деятельности.
12. Характеристика условного тормоза как вида торможения условно-рефлекторной деятельности.
13. Характеристика запаздывательного торможения условно-рефлекторной деятельности.
14. Принципы управления поведением детей и подростков в процессе учебно-воспитательной деятельности.

**Тема 3.** *Создание и поддержание физиологически благоприятных и психологически комфортных условий воспитания и обучения детей и подростков. Принципы профилактики соматических, физиологических и психологических нарушений здоровья.*

1. Санитарно-гигиенические требования к учебному помещению.
2. Санитарно-гигиенические требования к школьной мебели помещению.
3. Санитарно-гигиенические требования к ориентированию учебного здания по сторонам света.
4. Санитарно-гигиенические требования к печатной продукции для детей.
5. Санитарно-гигиенические требования к рассаживанию обучающихся в классе.
6. Санитарно-гигиенические требования к освещению учебного помещения и рабочего места ученика.
7. Санитарно-гигиенические требования к организации питания в учебно-воспитательном учреждении.
8. Рациональное питание детей и подростков.
9. Санитарно-гигиенические требования к санитарным комнатам в учебно-воспитательном учреждении.
10. Санитарно-гигиенические требования к территории, прилегающей к учебно-воспитательному учреждению.
11. Санитарно-гигиенические требования к шумовой нагрузке в учебно-воспитательном учреждении.
12. Санитарно-гигиенические требования к организации учебного и / или воспитательного процесса.
13. Роль физической культуры в учебно-воспитательном процессе детей и подростков.
14. Рациональный режим труда и отдыха при организации учебного и / или воспитательного процесса детей и подростков.
15. Санитарно-гигиенические требования к расписанию уроков и учебной нагрузке школьников.

**Тема 4.** *Представление о функциональной системе поведения. Возрастные особенности мотивационной и познавательной сферы детей и подростков.*

1. Схема функциональной системы поведения. Возможные исходы целенаправленного поведения.
2. Понятие о потребностях и мотивациях, как основе целенаправленного поведения, и их

- возрастных особенностях.
3. Понятие о памяти, как основе целенаправленного поведения, её индивидуальных и возрастных особенностях.
  4. Понятие о восприятии и внимании, как основе целенаправленного поведения, их индивидуальных и возрастных особенностях.
  5. Понятие об эмоциях, как основе целенаправленного поведения, их индивидуальных и возрастных особенностях.
  6. Неврозы и невротические состояния. Принципы профилактики в учебно-воспитательном процессе.
  7. Понятие об индивидуальных типах высшей нервной деятельности (ВНД) и процессах, лежащих в их основе.
  8. Характеристика индивидуальных типов ВНД по классификации И.П. Павлова «Индивидуальные типы ВНД по соотношению сигнальных систем действительности».
  9. Характеристика индивидуальных типов ВНД по классификации И.П. Павлова «Индивидуальные типы ВНД по соотношению илы, уравновешенности, подвижности нервных процессов».
  10. Принципы управления целенаправленным поведением обучающихся в процессе учебно-воспитательной деятельности.

**Тема 5.** *Возрастные анатомо-физиологические особенности системы восприятия и аналитико-синтетической деятельности детей и подростков.*

1. Понятие об ощущении и восприятии.
2. Роль индивидуальных особенностей восприятия в реализации процесса мышления.
3. Понятие о мышлении как обязательном условии учебного процесса.
4. классификация мышления.
5. Возрастные и индивидуальные особенности мышления.
6. Методы оценки показателей высшей нервной деятельности детей и подростков.
7. Понятие об анализаторных системах.
8. Возрастные особенности органа зрения. Профилактика приобретенных форм нарушения функций зрительного анализатора.
9. Возрастные особенности органа слуха. Профилактика приобретенных форм нарушения функций слухового анализатора.
10. Реализация принципа компенсации и взаимозаменяемости органов чувств при патологии ведущих анализаторных систем.

**Тема 6.** *Возрастные анатомо-физиологические особенности развития сигнальных систем действительности детей и подростков.*

1. Понятие о сигнальных системах действительности.
2. Характеристика первой сигнальной системы.
3. Характеристика второй сигнальной системы.
4. Речь как высшая форма проявления функций второй сигнальной системы действительности.
5. Этапы становления речи в постнатальном онтогенезе.
6. Понятие о функциональной межполушарной асимметрии конечного мозга.
7. Особенности педагогического подхода при работе с детьми и подростками с разным индивидуальным межполушарным профилем.

**Примерные темы отчетной методики и составленных для её защиты докладов и презентаций**

1. Методика оценки показателей памяти.
2. Методика оценки показателей восприятия.
3. Методика оценки показателей внимания.
4. Методика оценки показателей мышления.

5. Методика оценки эмоционального статуса.
6. Методика оценки уровня стресса, тревожности, социально или психологического дискомфорта.
7. Методика оценки готовности к обучению в школе.
8. Методика оценки индивидуальных показателей ВНД.

### *Примерные тестовые задания*

#### **Тема 4. Представление о функциональной системе поведения.**

1. Дайте название каждому блоку схемы функциональной системы поведения, в соответствии с предложенной схемой:

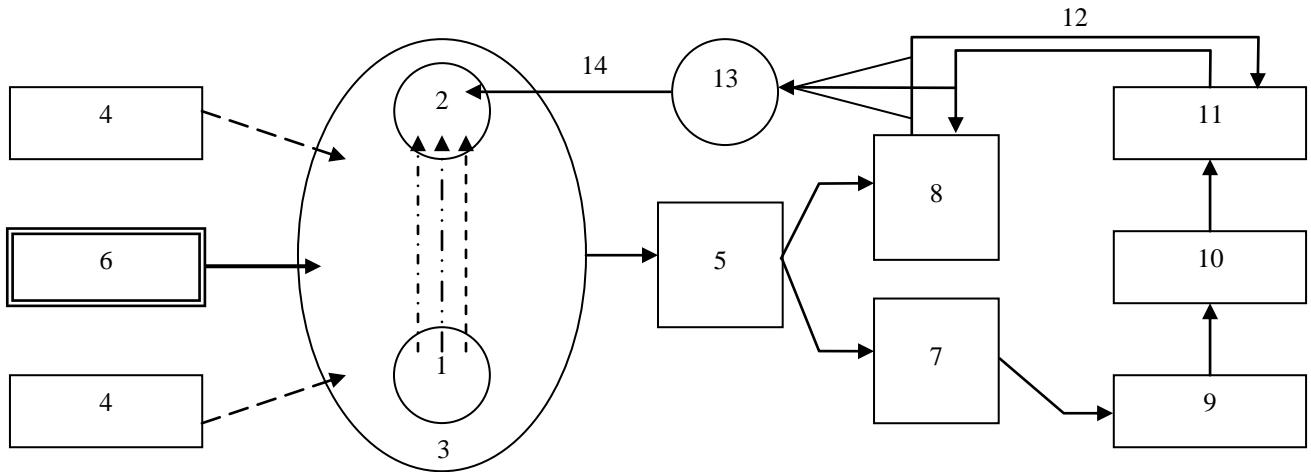

2. Напишите понятие, охарактеризованное данным определением: «Субъективное переживание человеком своих потребностей и внешних воздействий – это \_\_\_\_\_».

3. Напишите понятие, охарактеризованное данным определением: «Вызванное потребностью состояние организма, лежащее в основе целенаправленного поведения человека – это \_\_\_\_\_».

4. Найдите соответствие:

- |                     |  |
|---------------------|--|
| А) Высшие мотивации | а) идеальные,<br>б) социальные,        |
| Б) Низшие мотивации | в) зоосоциальные,<br>г) биологические. |

5. Вставьте пропущенные слова:

Низшие мотивации преобладают у ребенка до \_\_\_\_ лет. Поэтому поведение детей легко контролировать, используя \_\_\_\_ подкрепление. Формирование высших мотиваций связано с развитием \_\_\_\_\_. Однако вплоть до \_\_\_\_ лет низшие мотивации еще преобладают над высшими. Поэтому в процессе воспитания не следует злоупотреблять \_\_\_\_ подкреплением. Высшие мотивации приобретают ведущее значение к \_\_\_\_ годам.

6. Найдите соответствие:

- |                            |   |
|----------------------------|---|
| А) Биологические мотивации | а) потребность в самосовершенствовании,                       |
| Б) Социальные мотивации    | б) направлены на удовлетворение жизненно важных потребностей, |
| В) Идеальные мотивации     | в) потребность общения, обмена знаниями.                      |

7. В основе поведения человека лежит:

- |                 |               |               |            |
|-----------------|---------------|---------------|------------|
| а) потребность, | б) мотивация, | в) результат, | г) эмоция. |
|-----------------|---------------|---------------|------------|

8. Найдите соответствие:

- |  |  |
|--|--|
| А) Произвольные периферические компоненты эмоций   | а) слезотечение,<br>б) мимика,<br>в) артериальное давление,<br>г) жесты, |
| Б) Непроизвольные периферические компоненты эмоций | д) потоотделение,<br>е) дыхание.   |

9. Каково значение эмоций (выберите несколько правильных ответов):

- а) средство общения,
- б) средство оценки метаболических потребностей,
- в) основа поведения,
- г) средство оценки характера внешних воздействий,
- д) поддерживают целенаправленность поведения,

10. Найдите соответствие:

- |                         |  |
|-------------------------|--|
| А) Положительные эмоции | а) краткосрочны,<br>б) формируются при неудовлетворении потребности,<br>в) наиболее сильные,<br>г) формируются при удовлетворении потребности, |
| Б) Отрицательные эмоции | д) способны суммироваться,<br>е) способны переходить в застойную форму.  |

11. Найдите соответствие:

- |                         |   |
|-------------------------|---|
| А) Эндогенные эмоции    | а) возникают при длительной невозможности удовлетворить доминирующую потребность, |
| Б) Экзогенные эмоции    | б) возникают при суммации часто повторяющихся отрицательных эмоций,               |
| В) Конфликтные ситуации | в) формируются при возникновении метаболических потребностей,                     |
| Г) Застойные эмоции     | г) формируются при первичном действии внешних факторов.                           |

### **Примерные задания письменного контроля**

**Тема 4. Представление о функциональной системе поведения. Возрастные особенности мотивационной и познавательной сферы детей и подростков.**

«Функциональная система поведения»

Задача № 2

Ребенку дали два цветных карандаша и книжку-раскраску. Его попросили раскрасить один из рисунков, используя только один из цветов на выбор. Ребенок долго перебирал карандаши, но так и не приступил к выполнению задания.

**Вопросы:**

1. Какая стадия функциональной системы поведения нарушена?
2. Поясните возможные причины такого поведения ребёнка?

«Внимание, мышление, память как основа поведения»

Задача № 40

За окном светило, солнце, щебетали птицы, раздавались возгласы ребят, игравших в

футбол, однако школьник продолжал решать задачу по математике, хотя ему тоже хотелось во двор.

**Вопросы:**

1. Какие процессы высшей нервной деятельности лежат в основе поведения школьника?
2. Поясните возможные причины такого поведения ребёнка?

«Поведение и психическая деятельность»

Задача № 90

К середине учебного года у школьника резко снизилась успеваемость. Он больше времени затрачивал на подготовку домашних заданий, дольше заучивал тексты, правила, иностранные слова. Во время уроков в школе с трудом и не точно мог воспроизвести то, что учил накануне.

**Вопросы:**

1. Какие процессы высшей нервной деятельности лежат в основе такого состояния школьника?
2. Поясните возможные причины. Дайте рекомендации по коррекции проблемы.

**Примерный перечень вопросов к зачёту**

1. Представление о возрастных особенностях организма в разные периоды постнатального онтогенеза человека.
2. Среднестатистические и индивидуальные особенности (акселерация, ретардация) соматического и функционального развития соматических систем организма детей и подростков.
3. Общие принципы роста и развития организма.
4. Календарный и биологический возраст. Критерии и методы их оценивания.
5. Понятие о рефлекторной основе поведения: рефлекс, типы рефлексов, их характеристика.
6. Классификация условных рефлексов (по натуральности и результату).
7. Сравнительная характеристика инстинкта и динамического стереотипа.
8. Принципы формирования и управления поведенческим актом детей и подростков: правила выработки условного рефлекса.
9. Понятие о торможении условно-рефлекторной деятельности.
10. Виды безусловного торможения условно-рефлекторной деятельностью и их характеристика.
11. Виды условного торможения условно-рефлекторной деятельностью и их характеристика.
12. Понятие об индивидуальном типе высшей нервной деятельности.
13. Классификация типов ВНД по соотношению силы, уравновешенности и подвижности нервных процессов. Возрастные особенности.
14. Классификация типов ВНД по преобладающей сигнальной системе действительности. Возрастные особенности.
15. Создание и поддержание физиологически благоприятных и психологически комфортных условий воспитания и обучения детей и подростков: понятие об утомлении.
16. Режим труда и отдыха ребенка как профилактика утомления.
17. Требования к расписанию и недельной нагрузке школьника.
18. Принципы профилактики соматических, физиологических и психологических нарушений здоровья: требования к одежде и обуви ребенка с целью профилактики нарушения осанки и развития плоскостопия.
19. Требования к учебной мебели и ее расстановке в классе для профилактики нарушения осанки и развития косоглазия.

20. Требования к освещению рабочего места с целью профилактики нарушений зрения в детском и подростковом возрасте.
21. Санитарно-гигиенические требования к учебному помещению.
22. Санитарно-гигиенические требования к школьной мебели помещению.
23. Санитарно-гигиенические требования к ориентированию учебного здания по сторонам света.
24. Санитарно-гигиенические требования к печатной продукции для детей.
25. Санитарно-гигиенические требования к рассаживанию обучающихся в классе.
26. Санитарно-гигиенические требования к организации питания в учебно-воспитательном учреждении.
27. Рациональное питание детей и подростков.
28. Санитарно-гигиенические требования к санитарным комнатам в учебно-воспитательном учреждении.
29. Санитарно-гигиенические требования к территории, прилегающей к учебно-воспитательному учреждению.
30. Санитарно-гигиенические требования к шумовой нагрузке в учебно-воспитательном учреждении.
31. Санитарно-гигиенические требования к организации учебного и / или воспитательного процесса.
32. Роль физической культуры в учебно-воспитательном процессе детей и подростков.
33. Рациональный режим труда и отдыха при организации учебного и / или воспитательного процесса детей и подростков.
34. Представление о функциональной системе поведения.
35. Потребность и мотивация как основа целенаправленного поведения. Типы мотиваций.
36. Возрастные особенности мотивационной и познавательной сферы детей и подростков.
37. Возрастные анатомо-физиологические особенности системы восприятия и аналитико-синтетической деятельности детей и подростков – восприятие – понятие, классификации, этапы становления и формирования в онтогенезе.
38. Возрастные анатомо-физиологические особенности системы восприятия и аналитико-синтетической деятельности детей и подростков – внимание – понятие, классификации, этапы становления и формирования в онтогенезе.
39. Возрастные анатомо-физиологические особенности системы восприятия и аналитико-синтетической деятельности детей и подростков – память – понятие, классификации, этапы становления и формирования в онтогенезе.
40. Возрастные анатомо-физиологические особенности системы восприятия и аналитико-синтетической деятельности детей и подростков – мышление – понятие, классификации, этапы становления и формирования в онтогенезе.
41. Роль воспитателя и учителя в формировании и управлении системой восприятия и аналитико-синтетической деятельности детей и подростков.
42. Возрастные анатомо-физиологические особенности развития сигнальных систем деятельности детей и подростков.
43. Возрастные особенности органа зрения. Профилактика приобретенных форм нарушения функций зрительного анализатора.
44. Возрастные особенности органа слуха. Профилактика приобретенных форм нарушения функций слухового анализатора.
45. Реализация принципа компенсации и взаимозаменяемости органов чувств при патологии ведущих анализаторных систем.

46. Понятие о сигнальных системах действительности. Характеристика первой сигнальной системы. Характеристика второй сигнальной системы.
47. Речь как высшая форма проявления функций второй сигнальной системы действительности. Роль правого и левого полушарий в реализации речи.
48. Этапы становления речи в постнатальном онтогенезе.  
Понятие о функциональной межполушарной асимметрии конечного мозга.
49. Особенности педагогического подхода при работе с детьми и подростками с разным индивидуальным межполушарным профилем.
50. Понятие о межполушарной асимметрии мозга. Этапы формирования в онтогенезе. Индивидуальные особенности межполушарной латерализации функций мозга.

#### **5.4. Методические материалы, определяющие процедуры оценивания знаний, умений, навыков и (или) опыта деятельности, характеризующих этапы формирования компетенций.**

*Текущий контроль* освоения компетенций студентом оценивается из суммы набранных баллов в соответствии с уровнем сформированности компетенций: пороговым или продвинутым. При этом учитывается посещаемость студентом лекций, лабораторно-практических занятий, ведение конспектов, активность студента на аудиторных занятиях, результаты письменных и устных контрольных опросов, итоги контрольных работ (тестов, проблемных вопросов), самостоятельная работа студентов (написание отчетного конспекта, отчетной методики, подготовка доклада с презентацией). Каждый компонент имеет соответствующий удельный вес в баллах.

Программа освоения дисциплины предусматривает опрос и собеседование, подготовку отчетного конспекта, отчетной методики, а также доклада и презентации по представлению и защите методики, выполнение лабораторно-практических работ, письменного контроля знаний.

#### *Лабораторно-практические занятия*

Лабораторно-практические занятия по дисциплине проводятся в форме опроса, собеседования, обсуждения проблемных ситуационных задач. На лабораторно-практических занятиях предусмотрено проведение лабораторных работ с применением данных, подготовленных магистрантами. Для выполнения лабораторно-практических работ магистрантам предоставляются раздаточные методические пособия с подробными инструкциями.

Контроль усвоения знаний реализуется в форме тестирования, письменного опроса и решением проблемных задач с последующим обсуждением результатов. Благодаря такому подходу, осуществляется закрепление теоретического материала, расширяется психолого-педагогический кругозор, повышается уровень знаний, и формируются и закрепляются навыки применения теоретических знаний в практической работе, навык работы с источниками информации и умение творчески ее интерпретировать.

На занятиях преподаватель ориентирует студентов на самостоятельность при подготовке и выполнении ими практических работ. Магистрантам заблаговременно сообщаются содержание и задачи предстоящего занятия. Перед началом работ проводится предварительная беседа по изучаемому материалу, к которой обучающиеся готовятся, используя основную и рекомендуемую учебную и научную литературу, Интернет-ресурсы.

При подготовке к лабораторным занятиям нужно прорабатывать каждый изучаемый вопрос, исходя из теоретических положений курса. Каждая лабораторно-практическая работа оценивается преподавателем в соответствии со шкалой оценивания.

В качестве обязательной формы отчетности по итогам освоения дисциплины магистрант выполняет две обязательные работы. Первая – развернутый конспект: «Анатомо-функциональные особенности систем органов организма в каждом возрастном периоде постнатального онтогенеза». Конспект выполняется по следующему плану.

*Отчетный конспект «Анатомо-функциональные особенности систем органов организма в каждом возрастном периоде постнатального онтогенеза»*

№	Возрастной период постнатального онтогенеза	Анатомо-функциональные особенности систем органов организма
I	Новорожденность (1-28 дней)	
	1. Дыхательная система 2. Иммунная система 3. Костно-мышечная система 4. Кроветворная система 5. Лимфатическая система 6. Мочевыделительная система 7. Нервная система 8. Пищеварительная система 9. Репродуктивная и половая система 10. Сердечно-сосудистая система 11. Система органов чувств 12. Эндокринная система	
II	Грудной возраст (29 дней -1 год)	
	1... 12.	
III	Раннее детство (1-3 года)	
	1... 12.	
IV	Первое детство (3-6 лет)	
	1... 12.	
V	Второе детство (девочки 6-11 лет, мальчики 6-12 лет)	
	1... 12.	
VI	Подростковый возраст (девочки 11—15 лет, мальчики 12—16 лет)	
	1... 12.	
VII	Юношеский возраст (девушки 15-20 лет, юноши 16-21 год)	
	1... 12.	
VIII.a	I период зрелого возраста (женщины 20-35 лет, мужчины 21-35 лет)	
	1... 12.	
VIII.b	II период зрелого возраста (женщины 35-55 лет, мужчины 35-60 лет)	
	1... 12.	
IX	Пожилой возраст (женщины 55-75 лет, мужчины 60-75 лет)	
	1... 12.	
X	Старческий возраст (75-90 лет)	
	1... 12.	
XI	Возраст долгожителей (свыше 90 лет)	
	1... 12.	



Отчетный конспект оформляется с титульным листом установленного образца, оглавлением и списком использованных источников информации, оформленным согласно требованиям ГОСТ (<http://vestnik-mgou.ru/Home/ForAuthors#p2>). Готовый отчетный конспект предоставляется преподавателю в бумажной и электронной формах не позднее 14 дней после последнего аудиторного занятия. На зачете преподаватель может задать вопросы по отчетному конспекту.

Вторая обязательная форма отчетности – методика оценки нервно-психических функций. Магистрант выбирает какую-либо методику из разработанных и апробированных специалистами. Предпочтение следует отдавать целесообразным и доступным для применения в профессиональной сфере. Оформляется в виде методического пособия. Если методика предполагает использование вспомогательных материалов, они оформляются в приложении. В методическом пособии должны быть представлены следующие обязательные пункты:

1. Титульный лист установленного образца;
2. Название методики;
3. Автор(ы) / авторский коллектив;
4. Пояснительная записка;
5. Цель работы;
6. Оборудование и материалы;
7. Методические указания (этапы выполнения работы);
8. Интерпретация результатов;
9. Источники информации
10. Приложение со вспомогательными или раздаточными материалами

Отчетная методика предоставляется в печатной и электронной форме на последнем аудиторном занятии. Кроме того, следует подготовить и провести презентацию выбранной методики. Магистрант представляет доклад и презентацию выбранной методике на соответствующем аудиторном занятии. Презентация и доклад, а также формы обязательной отчетности оцениваются в соответствии со шкалой оценивания.

#### *Требования к выполнению доклада*

Доклад – продукт самостоятельной работы обучающегося. Составляется для публичного выступления по представлению полученных результатов решения определенной учебно-практической, учебно-исследовательской или научной темы.

Доклад делается в устной форме. Объем доклада – не более 5 листов формата А4, размер кегля – 14, интервал между строками – 1,5.

Время устного доклада должно соответствовать требованиям к соблюдению регламента (5–7 минут). Доклад должен хорошо восприниматься на слух и не должен содержать слишком длинных предложений, сложных фраз, узкоспециализированных терминов. Оценка доклада проводится по специально разработанной шкале.

#### *Требования к выполнению презентации*

Презентация – набора слайдов и спецэффектов, подготовленных в выбранной программе. Презентация должна иллюстрировать текст доклада по заявленной теме. Презентация должна содержать минимальное количество текста, текст не должен дублировать текст доклада. Текстовый материал должен быть написан достаточно крупным кеглем (не менее 24 размера). Иллюстрации, представленные на слайдах презентации должны быть достаточно крупными, хорошо различимыми с дальнего расстояния. Информация, представленная в презентации, должна соответствовать теме. Цветовая гамма презентации должна обеспечивать максимально комфортное восприятие информации. Обязательно наличие следующих слайдов: титульный (с полным объемом информации о теме доклада, авторе, месте и дате выполнения работы), слайды, иллюстрирующие доклад, слайд со списком использованных источников информации, финальный слайд с благодарностью слушателям. Рекомендуются нумеровать слайды (кроме титульного) для облегчения ведения обсуждения темы. Презентация

оценивается в соответствии с требованиями разработанной шкалы.

Максимальное количество баллов, которое может набрать магистрант в течение семестра за различные виды работ – 80 баллов. Максимальная сумма баллов, которые магистрант может получить на зачете – 20 баллов. *Итоговая оценка знаний* студентов по изучаемой дисциплине составляет 100 баллов.

#### Соотношение вида работ и количества баллов в рамках процедуры оценивания

Вид работы	Количество баллов
Работа на аудиторных занятиях (опрос, собеседование)	до 16
Выполнение лабораторно-практических работ	до 12
Выполнение контрольных тестовых заданий	до 10
Выполнение контрольных письменных заданий	до 12
Отчетная методика	до 8
Подготовка доклада с презентацией	до 10
Отчетный конспект	до 12

#### Оценивание ответа на зачете

Промежуточная аттестация проводится в форме зачета. Зачет проводится по вопросам. Максимальное число баллов, которые выставляются магистранту по итогам зачета равняется 20 баллам. На зачете магистранты должны давать развернутые ответы на теоретические вопросы, проявляя умение делать самостоятельные обобщения и выводы, приводя достаточное количество примеров.

Критерий оценивания	Баллы
Полно раскрыто содержание материала в объеме программы; четко и правильно даны определения и раскрыто содержание понятий; верно использованы научные термины; для доказательства использованы различные умения, выводы из наблюдений и опытов; ответ самостоятельный, использованы ранее приобретенные знания.	20
Раскрыто основное содержание материала; в основном правильно даны определения понятий и использованы научные термины; определения понятий неполные, допущены незначительные нарушения последовательности изложения, небольшие неточности при использовании научных терминов или в выводах и обобщениях из наблюдений и опытов.	10
Усвоено основное содержание учебного материала, но изложено фрагментарно, не всегда последовательно; определения понятий недостаточно четкие; не использованы в качестве доказательства выводы и обобщения из наблюдений и опытов или допущены ошибки при их изложении; допущены ошибки и неточности в использовании научной терминологии, определении понятий.	5
Основное содержание вопроса не раскрыто; не даны ответы на вспомогательные вопросы; допущены грубые ошибки в определении понятий, при использовании терминологии.	0

#### Итоговая шкала выставления оценки по дисциплине

Итоговая оценка по дисциплине выставляется по приведенной ниже шкале. При выставлении итоговой оценки преподавателем учитывается работа магистранта в течение всего срока освоения дисциплины, а также баллы на промежуточной аттестации.

Баллы, полученные магистрантами в течение освоения дисциплины	Оценка по дисциплине
---	----------------------

41-100	Зачтено
0-40	Не зачтено